

SCHIEBEL

ab series

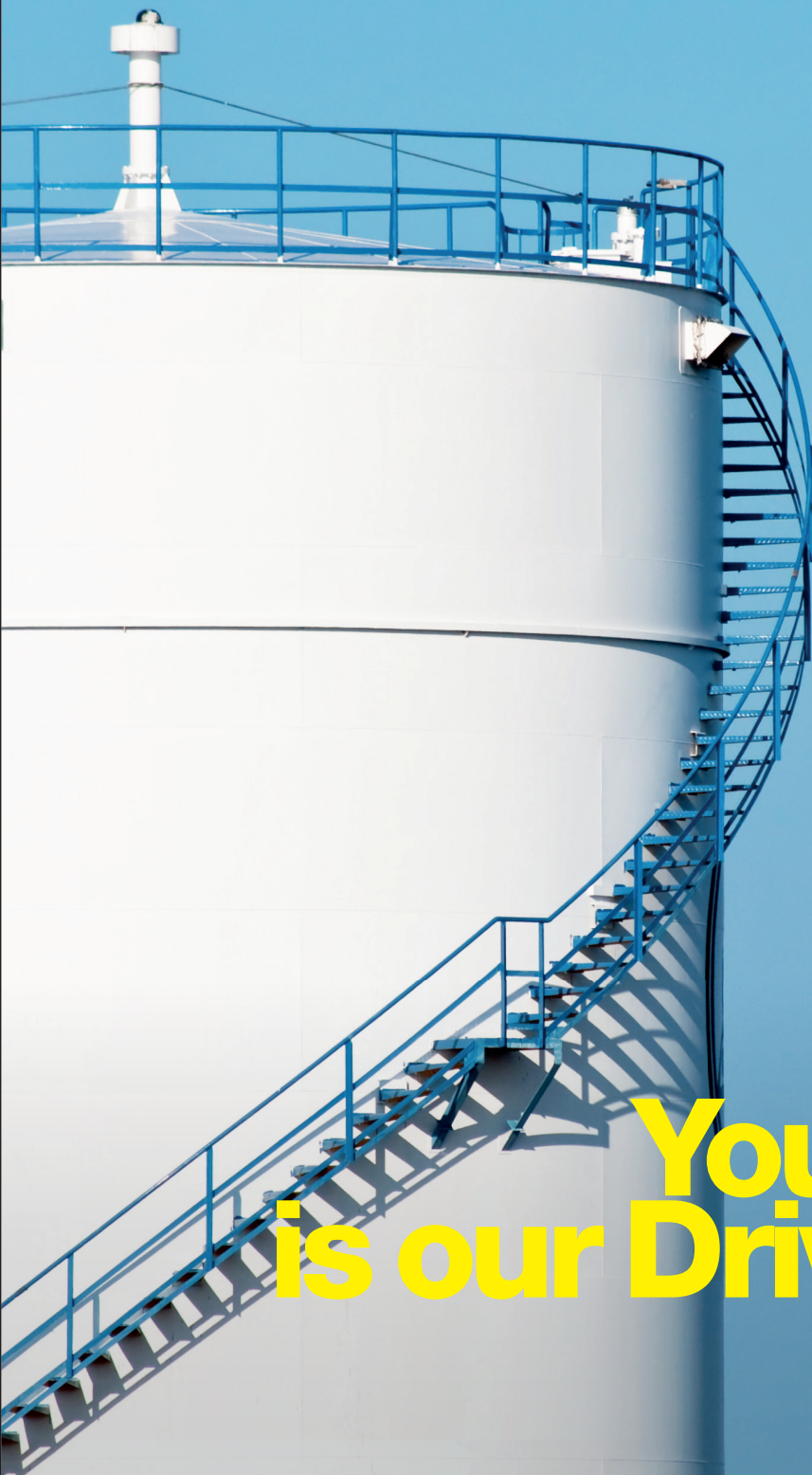

**Your Success
is our Driving Force.**

heavy duty

**Drehmomente
bis zu
300.000 Nm**

**Hohe
Spannungen
von Bordnetzen
zB 500 VAC**

**Drehzahl bis zu
200 U/min**

**Höchst-
Temperaturen
bis +100° C**

**Mechanische
Erfassung von
Weg und
Drehmoment**

**Steuerung
mit bis
zu 22 kW**

**Tiefst-
Temperaturen
bis -60° C**

**Vibrationsfeste
Ausführung**

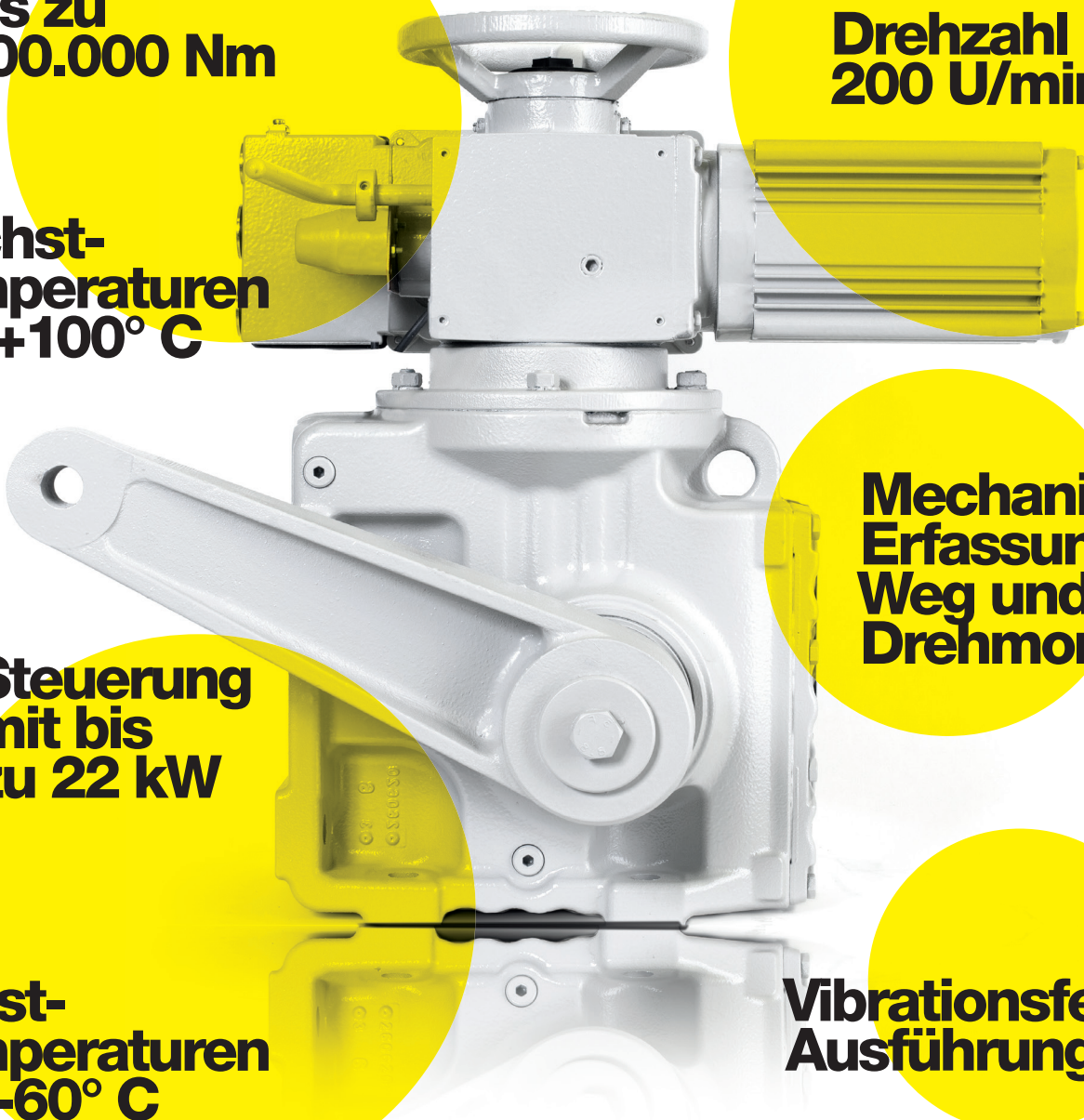

abseries

Vielfalt

Der ausgeklügelte mechanische Aufbau gestattet eine breite Funktions- und Optionenvielfalt. Auf Kundenwunsch ist eine Failsafe-Funktion in die AB-Antriebe integrierbar. Diese gewährleistet, dass der Stellantrieb in Notsituationen rasch in eine sichere Position gebracht wird. Da der Sicherheitshub mechanisch mittels einer entkoppelten Feder erfolgt, funktioniert dieser auch bei Ausfall der Stromversorgung.

Robustheit

Die AB-Serie erfüllt dank des intelligenten, flexiblen Aufbaus jegliche Sonderanforderung. Großzügig dimensionierte, robuste und widerstandsfähige Antriebskomponenten garantieren eine maximale Langlebigkeit. SCHIEBEL hat bei der Konstruktion besonders darauf geachtet, dass ausreichend Platz für die Integration von Zusatzkomponenten vorhanden ist, um auch kundenspezifische Lösungen problemlos umsetzen zu können. Der Aufbau ist sehr übersichtlich gestaltet – er ist einfach zu verstehen und einzusetzen.

Leistung

Die elektrischen Stellantriebe der AB-Serie kommen mit ihrer Langlebigkeit und Zuverlässigkeit allen Anwendern entgegen, die starke Leistung bei gleichzeitig maximaler Robustheit benötigen. Mit höchster Qualität im Hause SCHIEBEL gefertigte Komponenten garantieren diese Eigenschaften und erlauben durch die großzügige mechanische Dimensionierung ein sehr hohes Drehmoment. Diese rein mechanische Anordnung garantiert selbst bei Regelvorgängen die exakte Erfassung des Drehmoments. Mit den enormen Leistungsreserven können viele Heavy Duty-Anwendungen in der Kraftwerkstechnik, in der Öl- und Gasindustrie, Stahlindustrie und vielen weiteren Bereichen abgedeckt werden.

Sicherheit

Für bestimmte Anwendungen ist es möglich, an Stelle einfacher mechanischer Schalter induktive Näherungsschalter einzubinden. Der Antrieb kann Ex-geschützt und mit druckfest gekapselter Steuerung geliefert werden – ein Einsatz im Bereich Wasserstoff, der eine Gasklassifizierung IIC nach ATEX fordert, ist daher problemlos möglich. Mit diesen und vielen weiteren Optionen lassen sich die Antriebe der AB-Serie an nahezu jeden Kundenwunsch anpassen. AB-Stellantriebe erreichen einen Sicherheitslevel gemäß SIL-2, mit der Failsafe-Funktion gemäß SIL-3. SCHIEBEL hat außerdem ein direktübersetztes Handrad standardmäßig integriert.



SCHIEBEL

the cu

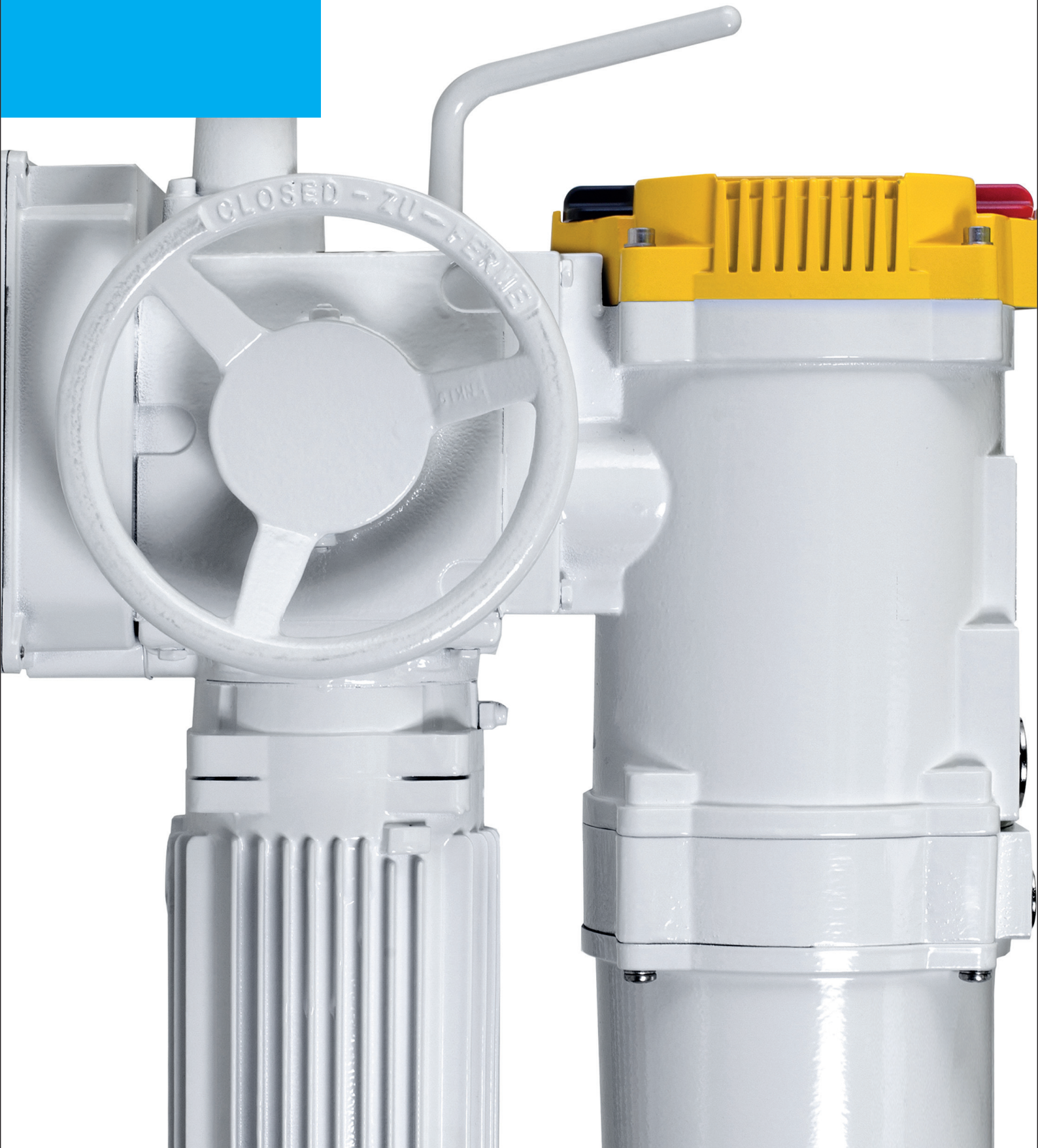

Customized solution

Steuerung

Eine besondere Innovation von SCHIEBEL ist das Konzept der „Doppelsteuerung“ direkt auf dem Antrieb: Dank dieses Aufbaus kann auf einen vom Antrieb getrennt situierten Schaltschrank verzichtet werden, da sich sämtliche Schalt- und Steuerungskomponenten direkt am Stellantrieb befinden. Die Doppelsteuerung ist bei Antrieben dieser Leistungsklasse nur für die AB-Serie verfügbar.

Digitalisierung

Im Hinblick auf die Bedienung entspricht die AB-Serie modernsten Grundsätzen. Die im Hause SCHIEBEL entwickelte Smartcon-Steuerung sorgt für eine übersichtliche Inbetriebnahme und den einfachen, zuverlässigen Betrieb. Selbstverständlich entspricht die Smartcon-Steuerung sämtlichen Anforderungen an die Digitalisierung und das IoT und stellt bei Bedarf Schnittstellen zu allen wichtigen Feldbussystemen bereit.

Wartung

Die Entwicklung bei SCHIEBEL erfolgt stets kunden- und serviceorientiert. Das verschleißarme mechanische System mit einem sparsamen Elektroantrieb reduziert effizient Wartungskosten für den Anwender. Umfangreiche Überwachungs- und Diagnosefunktionen wurden in die Antriebe integriert. Remote-Control-Features sowie der SCHIEBEL-Vor-Ort-Service garantieren den zuverlässigen Betrieb.

Flexibilität

Das bewährte Steuerungskonzept der AB-Serie bietet die Möglichkeit, mechanische oder elektronische Wendeschütze einzusetzen. Weiters ist es möglich, die Stellantriebe für verschiedenste Spannungssysteme auszustatten. So kann SCHIEBEL mit den AB-Stellantrieben auch Anwendungen in Werksnetzen mit selten genutzten Spannungssystemen bzw. -ebenen abdecken. Optional ist die Ausrüstung der Stellantriebe mit einem Frequenzumrichter möglich. Das erlaubt, ihn als drehmomentstarken kontinuierlichen Regelantrieb mit hoher Zyklenzahl einzusetzen.

SCHIEBEL

SCHIEBEL
Antriebstechnik GmbH
Geschäftsführung Klaus Schiebel
Josef-Benc-Gasse 4, A 1230 Wien
UID ATU42150300
Firmenbuchnummer 154745
Firmensitz Wien
+43 1 66 108 0
info@schiebel-actuators.com
www.schiebel-actuators.com

**schiebel
-actuators
.com**